



# Bike test

## FERYN – PRORACE

[www.feryn.com](http://www.feryn.com)

Feryn Quality Bike Brands uit Willebroek verdeelt exclusief sterke merken binnen de Benelux. Oordeel zelf maar: ASSOS, SIXS en ALÉ op het vlak van hoogwaardige fietskleding – CUESTA voor teamkleding - RUDY PROJECT met de meest geavanceerde sportbrillen en helmen ter wereld – VELOFLEX, de hand made topbanden en tubes uit Italië – YAW evenals diverse accessoires voor racefietsen zoals banden, kabelsets en pompen en dan is er last but not least het gamma PRORACE racefietsen, het eigen Ferynmerk – met liefst 5 jaar garantie.

Het sterke punt van PRORACE fietsen is dat elke fiets uniek is en volledig afgestemd op de wensen van de klant. Vele designs en kleurcombinaties zijn mogelijk. Daarnaast zijn er heel grote maten (tot 68 cm), maar ook heel kleine (tot 42 cm) voor vrouwen en jeugdrenners.

### **Als complete fiets of als frameset**

De racefietsen zijn te koop als complete fiets of als los frameset met bovendien een zeer korte levertijd van de complete custom made fietsen.

# ROGER DE VLAEMINCK

Sinds kort is ook de merknaam RdV in handen van het bedrijf. Het eerste model van deze nieuwste aanwinst binnen het Feryn-arsenaal werd gedoopt met een iconische naam die onlosmakelijk verbonden is met Roger. Maar liefst zesmaal na elkaar won hij de Tirreno-Adriatico, en dus werd deze fiets 'Tirreno' gedoopt. De Roger De Vlaeminck Tirreno staat voor snelheid, kracht, racecomfort en stabiliteit.

**Adviesprijs  
vanaf 2200 euro**  
voor de volledige fiets met  
Shimano montage





## Geometrie

Maat	A c-t	BV	D	E	X°	Y°	Stack	Reach
XS	467	515	405	105	75.0	72.0	498.5	361.8
S	487	536	405	120	74.0	73.0	519.2	371.1
M	507	547	405	140	73.5	73.0	537.4	380.8
L	527	565	405	160	73.25	73.5	551.2	391.5
XL	547	582	405	190	73.0	73.5	572.1	399.6

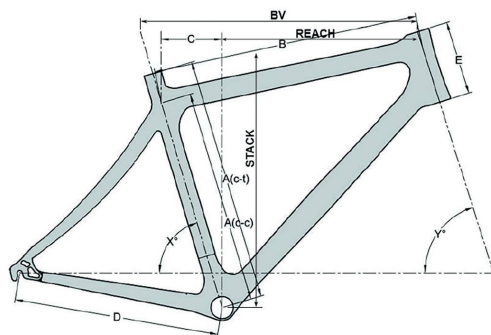

## Technisch

- Aero frame - Full carbon EPS systeem met oversized onderbuis waarin een flinke balhoofdbuis Rechte full carbon EPS voorvork.
- Direct mount remmen, met de achterrem onderaan de chain stay gemonteerd.
- Laag aangezette achtervork en een pressfit bracket BB86
- Pronkstuk: aero stuurpen met ruimte voor kabels. De pen is er in vijf maten en wordt geleverd met carbon stuur- verkrijgbaar in 3 maten. Voorbouw in 4 lengtes; 80/95/110/125 mm - Stuur in breedten van 400/420/440 mm
- Aero zadelpen - die mooi vastzit met een interne 'wedge'
- Shimano Ultegra (groep R8000)
- 3t-wielen,
- Banden: Veloflex
- **GEWICHT** frameset: 1,120 kg – **fiets volledig** (zonder pedalen): 7,800 kg





## ONZE BEVINDING

Deze racer oogt compact en dynamisch. Ons testexemplaar was precies onze maat en reeds bij de eerste trip hadden wij dat "wauw"gevoel dat je niet al te vaak tegenkomt. Bij het optrekken kent deze fiets wellicht zijn gelijke niet; je zit dan ook met een heel korte achtersvork en bovendien is de verhouding Stack/reach voor ons testexemplaar minder dan 1,4 en dan heb je ook nog een vrij korte wielbasis. Elementen genoeg dus om van deze Tierreno een echt competitiebest te maken!

De voorbouw is uniek en tevens robuust. De stuurpen is gewoon revolutionair en sluit bovendien feilloos aan bij de volumineuze stuurbuis. De stevig uitgebouwde brackethuls, samen met de oversized schuine onderbuis, zorgen voor stabiliteit en rendement – en dat voel je als je met deze racefiets op weg bent. Ook de zadelpen is bijzonder en wordt intern elegant en zo goed al onzichtbaar vastgezet.

**Deze fiets heeft dus wel troeven die je lang niet alledaags kan noemen en dat allemaal voor een betaalbare prijs!**



Als wij dan toch een minpunt moeten aanhalen – iets wat trouwens helemaal niets met de kwaliteit en de eigenschappen van deze Tierreno te maken heeft – dan is het dat naar ons gevoelen wat overdreven De Vlaeminck en Roger gedoe.

Dat is wellicht persoonlijk maar wij houden nu eenmaal niet zo van vedetten cultus en al helemaal niet op onze eigen fiets – al zullen sommigen dat precies wel appreciëren. Maar dat belet ons zeker niet om de kleurcombinaties - wit/blauwgroen en zwart- van onze testfiets perfect geslaagd te vinden.

